

RC-108

欧州車汎用配線キット (コード長: 約0.1m FM/AM用アンテナ端子変換付属)

希望小売価格 3,360円(税抜価格 3,200円)

概要

欧州車の4スピーカーシステムの車輻側オーディオ用コネクタに取付けてソニーカーオーディオのマスターユニットの電源、スピーカーコードなどを接続するための配線キット。

注意

- 91年式以降のオーディオ用コネクタ8ピン・8ピン仕様の欧州車が対象ですが、車種、年式によりRC-108が使用できない場合があります。下記概要を確認の上ご使用ください。

概要図

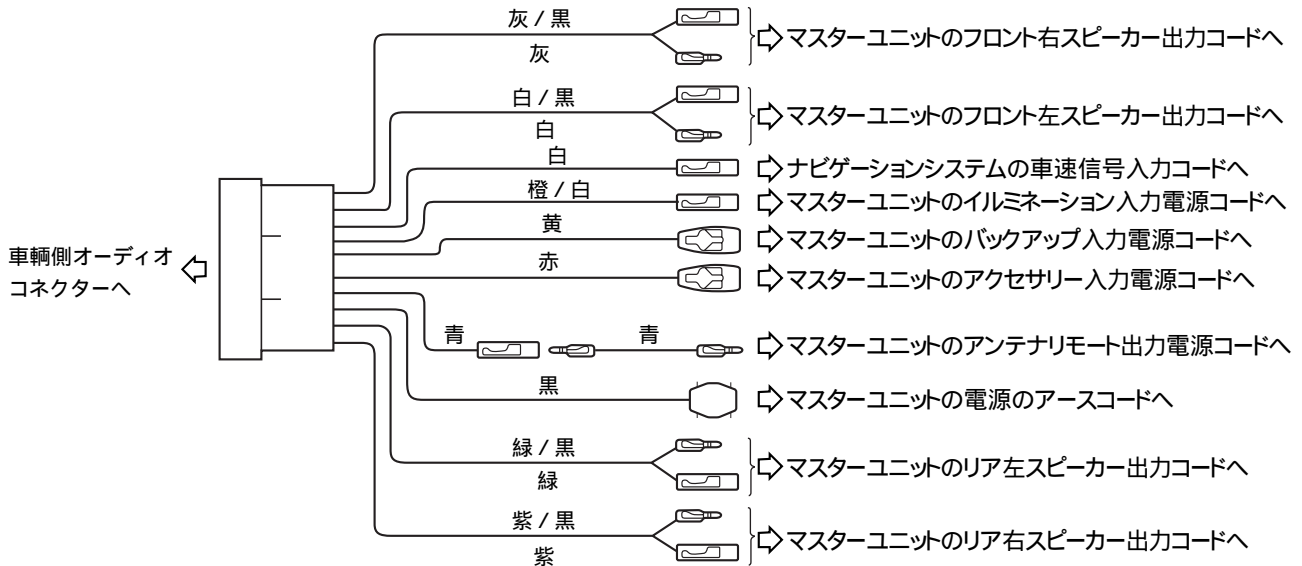

- バックアップ電源(黄)、アクセサリ電源(赤)は端子部分は分岐になっていますので、システムアップ用の電源供給用コードとして使用できます。但し外部パワーアンプ用の電源は接続しないでください。容量不足になります。外部パワーアンプのシステムアップ時のパワーアンプ用電源コードはRC-46希望小売価格4,200円(税抜価格4,000円)を使用してください。
- フォルクスワーゲン、アウディ車の場合は、RC-108のバックアップ電源(黄)、アクセサリ電源(赤)の仕様が逆になっている場合があります。

車輻側オーディオ用コネクタの説明

< 車輻側オーディオ用コネクタ正面図 >

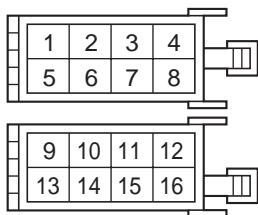

1	リア左スピーカーの⊕側	9	アクセサリ電源
2	フロント左スピーカーの⊕側	10	アンテナリモート入力またはアキ
3	フロント右スピーカーの⊕側	11	アキ
4	リア右スピーカーの⊕側	12	車速信号またはアキ
5	リア左スピーカーの⊖側	13	電源の⊖(アース)
6	フロント左スピーカーの⊖側	14	イルミネーション電源
7	フロント右スピーカーの⊖側	15	バックアップ電源(常時12V)
8	リア右スピーカーの⊖側	16	アキ

10番がバックアップ電源になっている場合もありますので接続する前にテスターなどで確認してください。バックアップ電源の場合はRC-108付属のギボシオス ギボシオスコードは使用しないでください。ショートの原因になります。

- フォルクスワーゲン、アウディ車の場合は9番と15番の仕様が逆になっている場合があります。
- フォルクスワーゲン車で10番がアキでFM/AM用アンテナがガラス埋込み式またはルーフに取付けられている車輻の場合はアンテナブースターXA-106VW希望小売価格2,625円(税抜価格2,500円)を使用しないとAM放送が受信できないことがあります。
- 車種によってアクセサリ電源がない場合もあります。ソニーマスターユニットのパワーセレクトスイッチを切り換えて接続してください。詳しくは用語集またはHOW-TOコーナーを参照してください。

< XA-106VWの使用例 >

XA-106VW使用時はRC-108付属のアンテナ端子変換は使用しません。

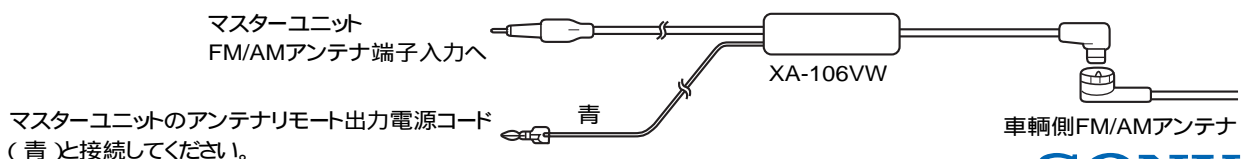

SONY